

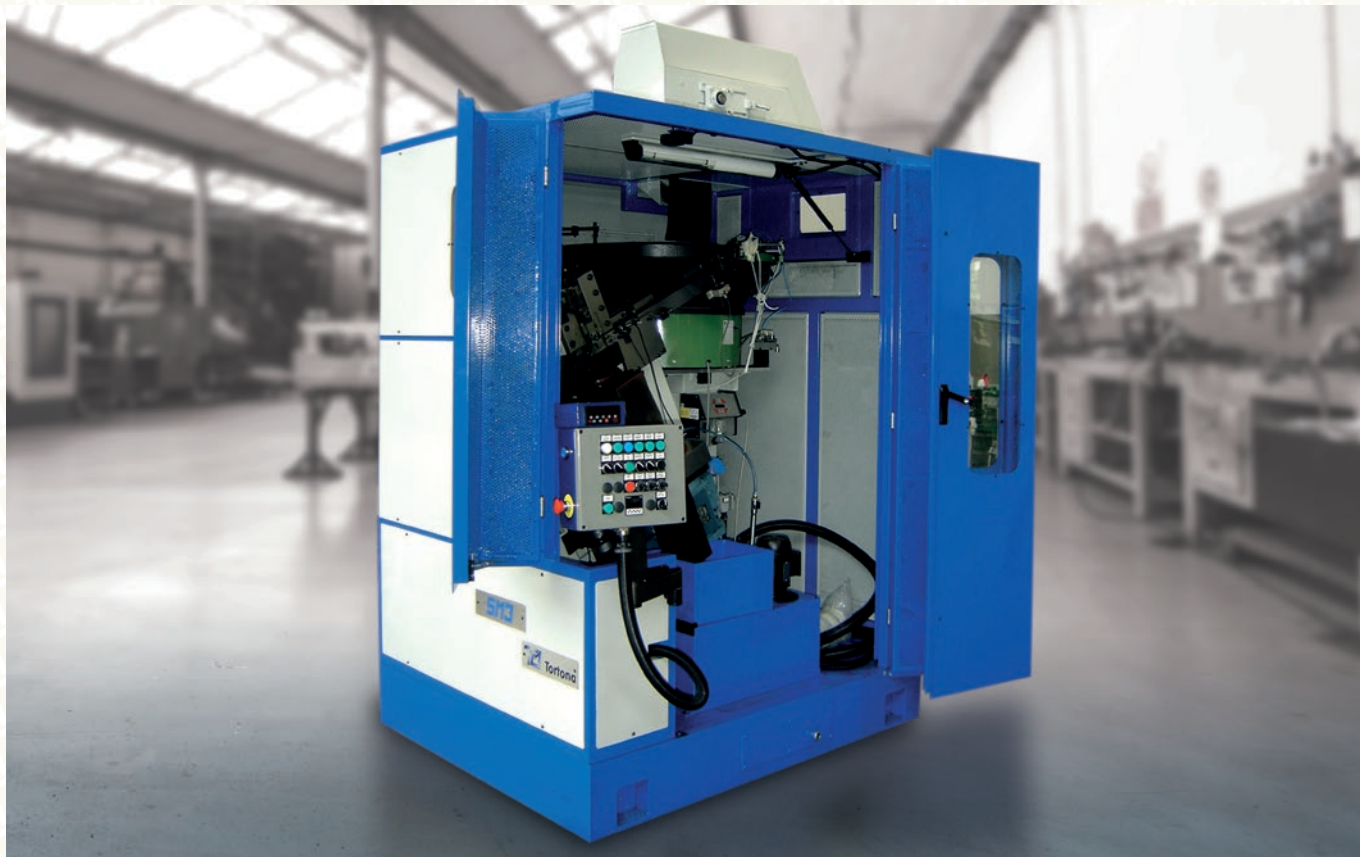

Machines à biseauter pour la production des pointes et particuliers spéciaux

SM3



Les machines à chanfreiner peuvent travailler à vitesses de production très hautes, avec un blocage parfait de la pièce qui empêche la rotation pendant le travail. En outre la machine peut être livrée seule ou accouplée à la machine à rouler montée avant

cette dernière, pour éviter nombreux passages de la vis. Possibilité de produire sur les machines a chanfreiner de l'SM3 à l'SM5, des vis ayant une longueur de 250/300mm au moyen d'outillages spéciaux fournis en option, et de motorisations automatisées.

Accessoires en option configurables sur les SM:

- Affichage et mémorisations positions du mandrin et des pièces obtenues
- rebut de la pièce si le chanfrein n'a pas été effectué
- prédisposition pour installation appareil de mesure de contrainte.

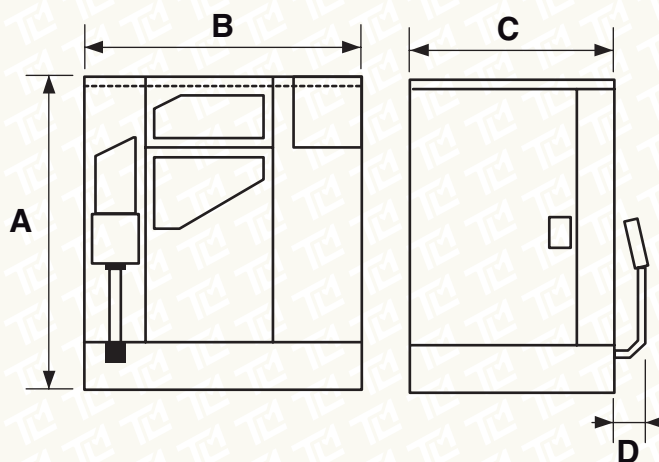
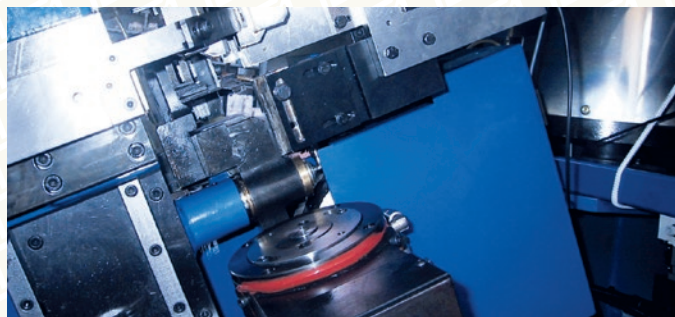

Caractéristiques techniques: valeurs indicatives. La vitesse de la machine peut changer selon le matériel employé et le type de pièce à rouler. Mesures en mm.

Production pièces minute	Diamètre de la vis	Min. longueur	Max. longueur	Dimensions de la machine avec dispositif d'insonorisation totale
180/220	5 - 12	18	100	A 1600 - B 1770 - C 1410 - D 234