



Rullatrici a pettini piani per viti e particolari speciali

RP27



Macchine a 3 punzoni

Filettatrici a pettini a introduzione combinata ottenuta mediante 3 punzoni comandati da 3 slittini, con le seguenti funzioni:

- il 1° slittino – definito separatore – separa la vite da introdurre dalla colonna delle viti
- il 2° slittino – definito posizionatore – porta la vite in posizione di partenza
- il 3° slittino – definito introduttore – introduce la vite parallelamente ai pettini

Questo sistema evita l'accavallamento dei gambi delle viti lunghe.

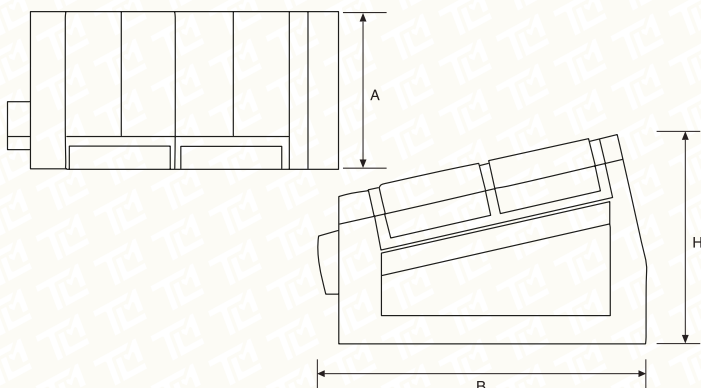
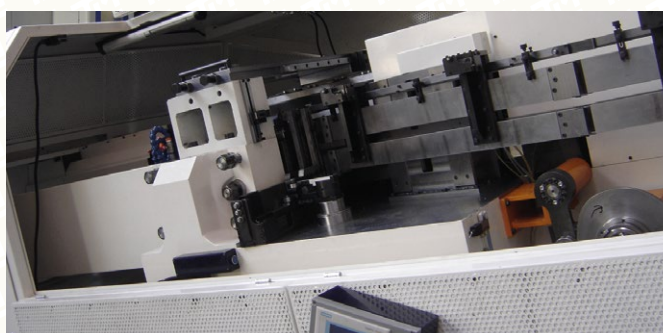

Caratteristiche tecniche: i valori sono indicativi. La velocità della macchina può variare in base al materiale usato e al tipo di particolare da rullare. Dimensioni in mm.

| Produzione pezzi minuto | Diametro vite | Lunghezza filettabile | Lunghezza max. del gambo sotto testa | Dimensioni utensili | Potenza totale motori | Peso netto circa | Dimensioni macchina singola | Dimensioni macchina con cappa d'insonorizzazione totale |
|-------------------------|---------------------|-----------------------|--------------------------------------|----------------------|-----------------------|------------------|-----------------------------|---|
| min 40 max 95 | min 12 max 27/30 | 160 | 300 | 381x406x168 Sp.56 | HP 50 | Kg. 13000 | 4250x1980 x2800 | A 2350 - B 4423 H 2973 |