

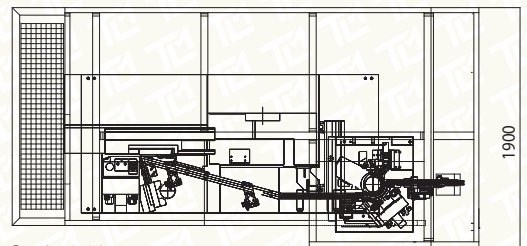

Rullatrice a pettini piani combinata con rullatrice rullo e settori + elevatore di carico

RP/RS16 MF + LB900

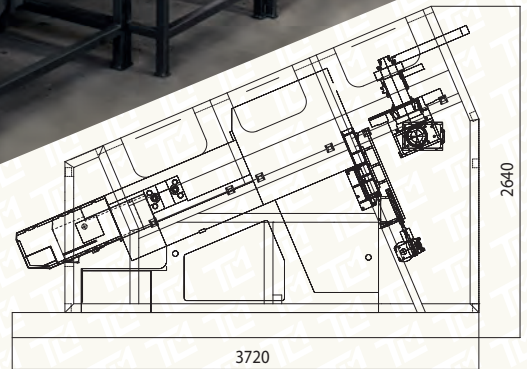

Scala 1:60

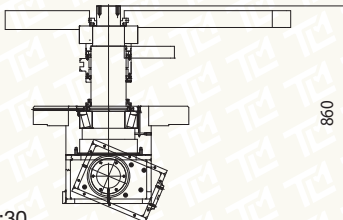

Scala 1:30

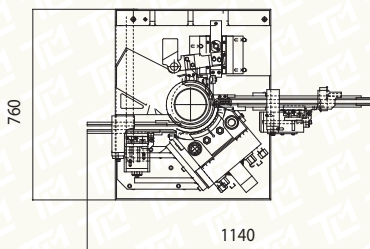

Caratteristiche tecniche: i valori sono indicativi. La velocità della macchina può variare in base al materiale usato e al tipo di particolare da rullare. Dimensioni in mm.

Rullatrice automatica rullo e settori RS16

Produzione pezzi minuto	Diametro vite	Lunghezza filettabile	Lunghezza max. del gambo sotto testa	Dimensioni utensili	Dimensioni utensili speciali	Potenza totale motori	Peso netto circa	Dimensioni macchina
min 70 max 500	min 6 max 16	min 20 max 100	150	rullo Ø 127 settoie Ø 340 H100	su richiesta	HP 20	Kg 4000	A 760 - B 1140 H 860

Rullatrice automatica a pettini piani RP16/S (senza caricatore ribattini)

Produzione pezzi minuto	Diametro vite	Lunghezza filettabile	Lunghezza max. del gambo sotto testa	Dimensioni utensili	Dimensioni utensili speciali	Potenza totale motori	Peso netto circa	Dimensioni macchina non cabinata
min 60 max 160	min 8 max 16	min 20 max 120	140 / 180	228,6 x 254 x 42,8 H130	su richiesta	HP 25	Kg 6300	A 1500 - B 3500 H 1950